

# DIGI

## Pakkemaskin



AW-5600AT LL helautomatisk pakkemaskin med utmating med integrert vekt og prismerker. Prismerkeren er utstyrt med Digi sin unike autocutter, som kutter etikettene i riktig lengde avhengig av tekstmengden. Robotarmen sørger alltid for at etiketten plasseres riktig. En stor berøringsskjermen i farger er enkel å betjene og programmere. AW-5600 AT veier, pakker og etiketterer opptil 36 pakker i minuttet med perfekt resultat både PE- og PVC-film. Med sitt spesielle film-strekkingssystem håndterer den alle skål-størrelser med en filmbredde.

- Automatisk gjenkjenning/innstilling av skålstørrelse.
- Enkelt og raskt å bytte film.
- Håndterer opprinnelsesmerking direkte på skjerm.
- Klargjort for vårt egenutviklede styringsprogram for PC (ScaleManager).
- Høy utskriftskvalitet (300 dpi).

# Tekniske spesifikasjoner

## Digi AW-5600AT

### Utvendige mål

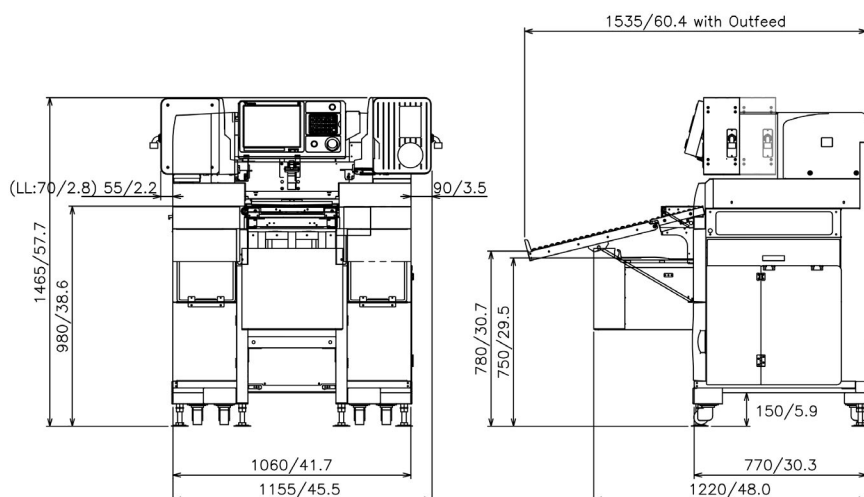

### Mål og vekt

**Bredde:** 1060 mm  
**Høyde:** 1465 mm  
**Dybde:** 1535 mm  
**Vekt:** XX kg

### Skjerm:

15 tomers Touch-skjerm

### Pakkehastighet

36 pakker/minutt

### Skålstørrelse

**Lengde:** Maks 380 mm, min. 130 mm  
**Bredde:** Maks 254 mm, min. 80 mm  
**Høyde:** Maks 150 mm, min. 10 mm

### Innmatingshøyde:

Maks 150 mm

### Filmbredde

Maks 450 mm min. 400 mm  
PVC eller PE-film

### Strøm

Spenning: 230V

### Kapasitet

6 kg (maks pakkevekt: 5 kg)

### Deling:

0-3 kg/1 g og 3-6 kg/2 g

### Tilkobling

Standard tilkobling:

Opsjon: